



INVERSOR DE POTENCIA DC-AC 600W

Lea detalladamente este manual de instrucciones de usuario antes de usar el equipo.



■ Precauciones Generales

Los inversores transforman una corriente continua de entrada en una tensión de salida con onda trapezoidal. Este tipo de onda es adecuado para muchas aplicaciones, tales como ordenadores portátiles, videos, radios, etc... No obstante, si no está seguro, consulte con su distribuidor.

Es muy importante elegir la potencia adecuada de nuestro inversor. Consulte en las especificaciones del producto que va a conectar al inversor cual es la potencia máxima de pico que puede consumir. Siempre dimensione el inversor con un margen de un 30 % como mínimo por encima de la potencia nominal de sus dispositivos conectados. Deberá tener en cuenta que en los cables existen pérdidas. Así, en función de la temperatura, la potencia máxima suministrada por el inversor podrá verse reducida (a mayor temperatura menor potencia disponible). Hay ciertos tipos de cargas que pueden consumir durante su arranque o en momentos puntuales una potencia de hasta 10 veces la nominal indicada. Consulte los picos de consumo.

Deberá tener en cuenta que estos inversores no funcionan correctamente con ciertos tipos de cargas. No utilice los inversores para conectar cargas inductivas, motores, sistemas de iluminación, etc... No utilice el inversor para alimentar ningún equipo crítico. Si no está seguro, consulte con su distribuidor y detállele su aplicación.

Por favor, a la hora de ubicar el inversor, tenga en cuenta las siguientes precauciones:

- Colóquelo en un lugar bien ventilado y no obstruya las rejillas de ventilación ni coloque nada encima del inversor. Deje un espacio por todos los lados posibles del inversor y asegúrese que hay una ventilación adecuada.
- No lo exponga nunca a la luz directa del sol ni a excesivo calor.
- Utilícelo en un lugar donde no exista una gran humedad, ni gases inflamables.
- Aléjelo de los niños. El contacto con los cables de entrada o salida puede causar la electrocución. Colóquelo en un lugar donde no obstruya el paso y los cables no puedan ser pisados.
- Manténgalo alejado del agua, aceites, grasas o polvo.
- Aléjelo de cualquier sustancia inflamable.
- Si durante el traslado existen grandes variaciones de temperatura o humedad (pasar de un sitio de mucho calor a un sitio frío o con aire acondicionado) deje que el inversor se adapte a las nuevas condiciones ambientales durante varias horas para evitar una posible condensación.
- No someta al inversor a grandes vibraciones.
- Siempre encienda primero el inversor y luego las cargas conectadas. No encienda nunca el inversor con una carga conectada (conéctela después).

■ Solución de problemas habituales

Si el inversor no funciona correctamente, compruebe los siguientes puntos:

- Hay una mala conexión. Revise las conexiones o asegúrelas correctamente. Si están sucias, desconecte el inversor de la batería y de las cargas conectadas y limpie los conectores con un paño seco.
- Si no llega energía a los dispositivos conectados, compruebe el fusible de entrada. Si está fundido, cámbielo por uno de las mismas características. Revise que los cables no estén estropeados.
- Puede que el inversor sufriese una sobrecarga. Reduzca la carga conectada.

- Durante un funcionamiento prolongado, el inversor puede apagarse por un exceso de temperatura. Apague el inversor, desconecte parte de la carga conectada, espere a que se enfríe y vuelva a conectarlo (recuerde que al encender el inversor las cargas conectadas deben de estar apagadas).
- Puede que el inversor se apague porque la tensión de la batería es demasiado baja. Recargue la batería (previa desconexión del inversor de la batería) y vuelva a conectarlo.

Si después de revisar estos puntos sigue sin funcionar, contacte con su distribuidor y envíelo en la misma caja que compró con todos los accesorios para su revisión.

En lugar del conector de entrada de corriente continua, se utiliza una conexión mediante cable. (De acuerdo con IEC 61000)

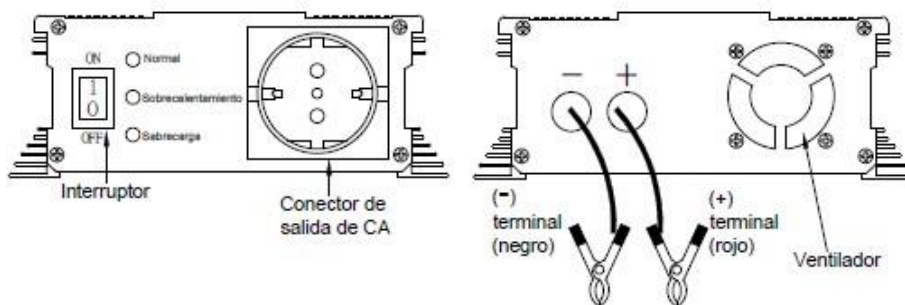

Cuando conecte una carga, asegúrese de encender primero el inversor y luego encienda las cargas conectadas.

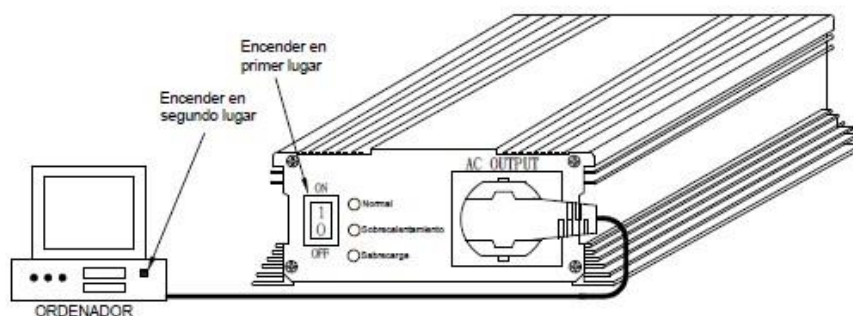

No utilizar el inversor más allá de su máxima potencia de salida. Cuando lo conecte a alguna carga, asegúrese que el pico de arranque no excede la máxima potencia de salida del inversor.

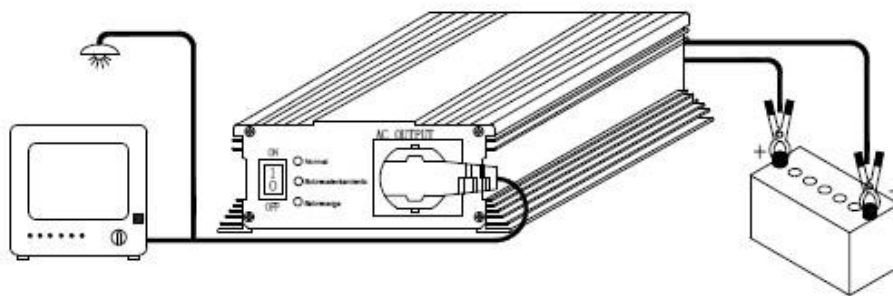

Precaución: no invierta las conexiones de entrada. Utilice el cable rojo para conectar el polo positivo de la batería con la toma + del inversor y el cable negro para conectar la toma negativa de la batería con el terminal negativo de entrada.

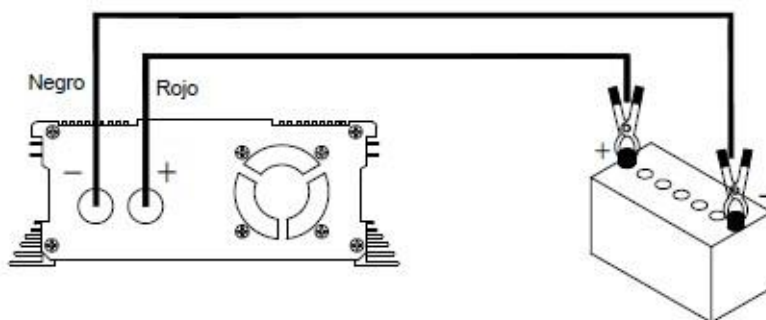

Si los vatios de las cargas conectados supera la capacidad máxima del inversor o si durante un uso prolongado la temperatura del inversor alcanza 60°C el inversor reducirá su salida de CA mediante el circuito de protección.

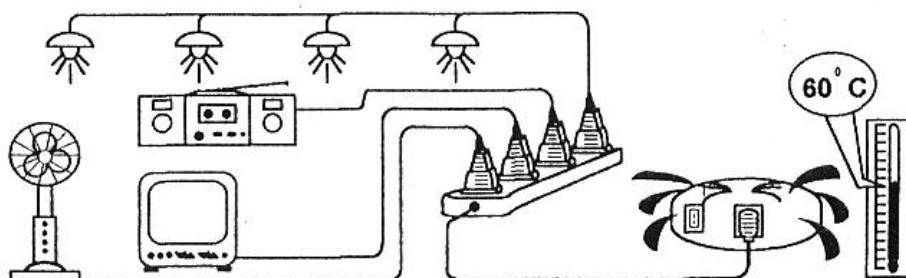

Cuando se produce una situación de cortocircuito en la salida, sobrecarga o sobrecalentamiento, los leds parpadearán de modo que el usuario pueda conocer el problema y resolverlo. Señales de aviso:

- Baja tensión de entrada – Led rojo encendido
- Alta tensión de entrada – Led rojo con intermitencia rápida
- Sobrecarga – Led rojo con intermitencia lenta
- Exceso de temperatura - Led amarillo encendido

■ Especificaciones

CARACTERÍSTICAS	MODELOS	
	A301-600W-12V	A301-600W-24V
Potencia Salida	600W nominal 1500W de pico	600W nominal 1500W de pico
Tensión Entrada	10V~15Vcc	20V~30Vcc
Tensiones de Salida	100V, 110V, 120V, 220V, 230V, 240Vca	100V, 110V, 120V, 220V, 230V, 240Vca
Regulación de la tensión de salida	±5%	±5%
Forma de onda en la salida	Onda Senoidal modificada	Onda Senoidal modificada
Frecuencia de salida	50 ó 60Hz (60Hz bajo demanda)	50 ó 60Hz (60Hz bajo demanda)
Alarma por batería baja	10V ± 0.5Vcc	20V ± 0.8Vcc
Apagado por batería baja	9,5V ± 0.5Vcc	19V ± 0.8Vcc
Consumo en vacío	<0,5A	<0,35A
Eficiencia	85-90%	85-90%
Protección térmica	60 ± 5°C	60 ± 5°C
Refrigeración	Mediante ventilador	Mediante ventilador
Protecciones	Arranque suave (soft start)	Arranque suave (soft start)
	Cortocircuito (apagado)	Cortocircuito (apagado)
	Sobre/baja tensión de entrada (apagado)	Sobre/baja tensión de entrada (apagado)
	Inversión de la polaridad (Por fusible)	Inversión de la polaridad (Por fusible)
	Sobrecarga (apagado)	Sobrecarga (apagado)
	Sobretemperatura	Sobretemperatura
	Control inteligente del ventilador	Control inteligente del ventilador
	Pantalla LED para fallos	Pantalla LED para fallos
	Alarma batería baja	Alarma batería baja
Fusible	Cable para batería 30A x 3 Unidades	Cable para baterías 20A x 3 Unidades
Enchufe de salida CA	Dos enchufes de CA (Tipos 1 y 2) Un enchufe de salida (otros)	Dos enchufes de CA (Tipos 1 y 2) Un enchufe de salida (otros)
Dimensiones	213 x 200 x 70 mm	213 x 200 x 70 mm
Peso	2 Kg.	2 Kg.

Las pruebas y mediciones se han realizado a 25° C y tensión nominal de entrada salvo indicación contraria.

Las especificaciones están libres de error salvo tipográfico. El fabricante se reserva el derecho de cambiar las especificaciones sin previo aviso.

Queda prohibida la copia, parcial o total de toda la documentación salvo consentimiento expreso por escrito por parte de ELECTRÓNICA OLFER, S.L.